

MAASSE IN "mm"

DIMENSIONS EN "mm"

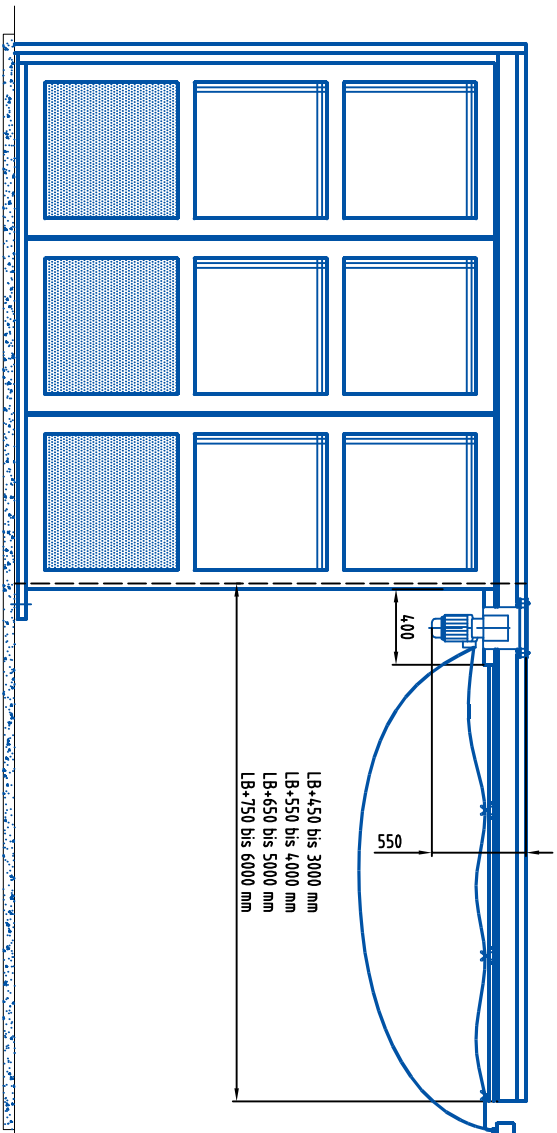

ÄNDERUNGEN, SATZ- UND DRUCKFEHLER VORBEHALTEN
SOUS RESERVE DE MODIFICATIONS ET D'ERREURS TYPOGRAPHIQUES OU D'IMPRESSIIONS

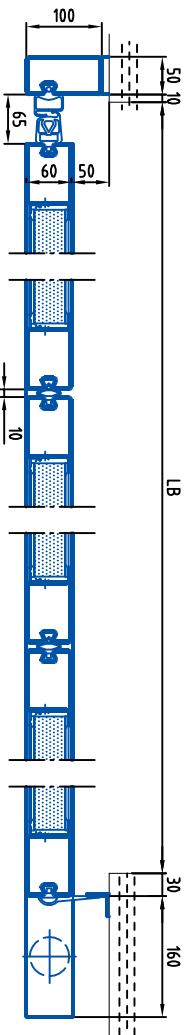

Torhöhe nach Auswahltablelle 30-000000
 Elementbreite max. 1500 mm
 Hauteur de porte selon diagramme 30-000000
 Largeur par élément max. 1500 mm

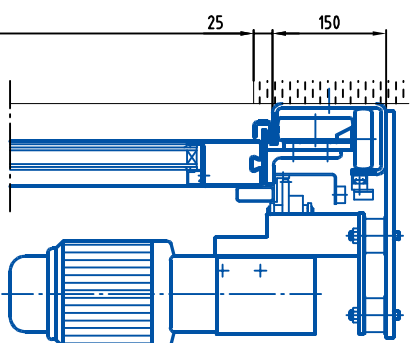
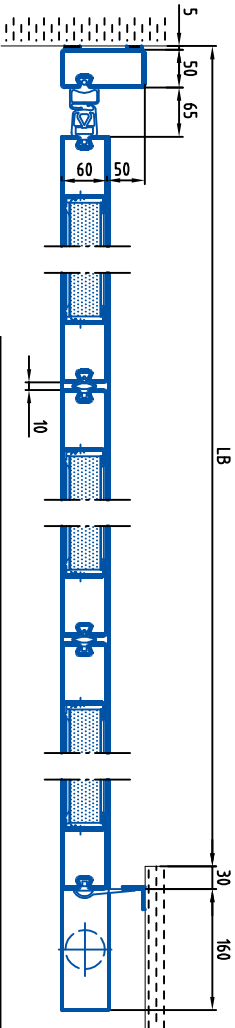

Bürste als Option
 Broses en option

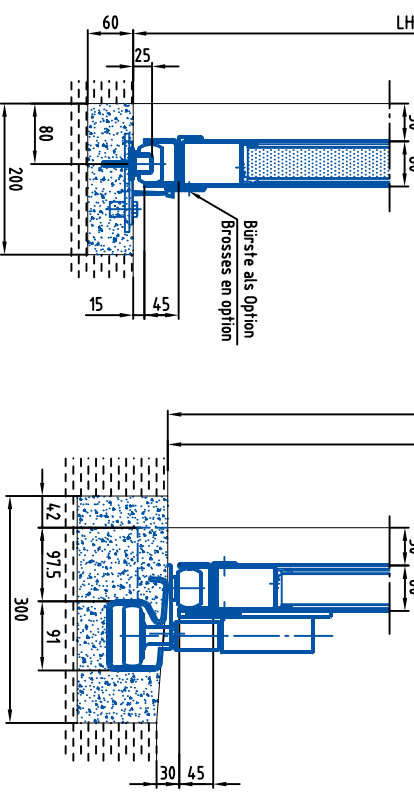

schwellelos mit oder ohne
 Niveaueisen
 Torgrösse begrenzt
 Sans seuil inférieur
 les dimensions sont
 limitées
 Bürste als Option
 Broses en option

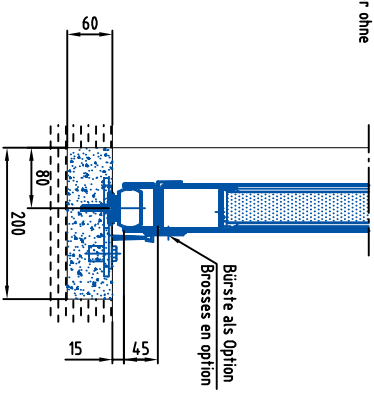

Bürste als Option
 Broses en option

Stahl Schiebtor Automat Typ: ASTS 60
 Porte coulissante automatique en acier

Datum:
 Date:
 Zeichn.Nr.:
 Plan N

30-100127

Bator
 T O R S Y S T E M E

CH-3360 Herzogenbuchsee
 Telefon 062 956 12 12
 Telefax 062 956 12 13
 http://www.bator.ch
 E-Mail bator@bator.ch